



## **ПАРНИК «БАБОЧКА»**

С ОТКРЫВАЮЩЕЙСЯ КРЫШЕЙ

**1**

**ИНСТРУКЦИЯ ПО СБОРКЕ  
И УСТАНОВКЕ ПАРНИКА**

Комплекующие для сборки каркаса парника изготавливаются из оцинкованной профильной трубы сечением 20x20 мм.

### **Правила эксплуатации**

- Парник «Бабочка» рассчитан на эксплуатацию в диапазоне температур от  $-40\text{C}^{\circ}$  до  $+60\text{C}^{\circ}$  и со скоростью ветра не превышающей значение 20 м/сек.
- Не подвергайте парник чрезмерным нагрузкам (распределенная снеговая нагрузка не более  $40\text{ кг/м}^2$  ).

### **Требования к установке СПК (сотового поликарбоната)**

Сотовый поликарбонат устанавливается строго определенной стороной наружу (к солнцу), имеющей защитный слой от ультрафиолета. Эта сторона покрыта пленкой с рисунком или имеет синий оттенок, а противоположная сторона покрыта только прозрачной пленкой. Упаковочную пленку необходимо удалить перед установкой на каркас. Во избежание попадания влаги, пыли и насекомых в открытые соты СПК заклейте нижние торцы скотчем или перфорированной лентой.

### **Правила монтажа конструкции**

- Соблюдайте последовательность монтажа.  
Перед обшивкой конструкции сначала требуется произвести раскрой (см. схему раскроя) и крепление материала на боковые части. После сборки каркаса парника, прикрепить листовый материал на крышу и передние части парника. Материал крепить саморезами с шагом 300...400 мм.
- При раскрое обшивки боковых частей парника №3 предварительно закрепите материал на соответствующих элементах конструкции и отрежьте по контуру.
- Для исключения перекоса и заклинивания крыши после сборки основания парника выровняйте по диагонали.
- Соблюдайте уровень при установке. В случае нарушения возможен перекос крыши и трудности открывания / закрывания. В конструкции предусмотрены кольца (поз. 8) для крепления к грунту, благодаря которым парник выставляется на почве по уровню.

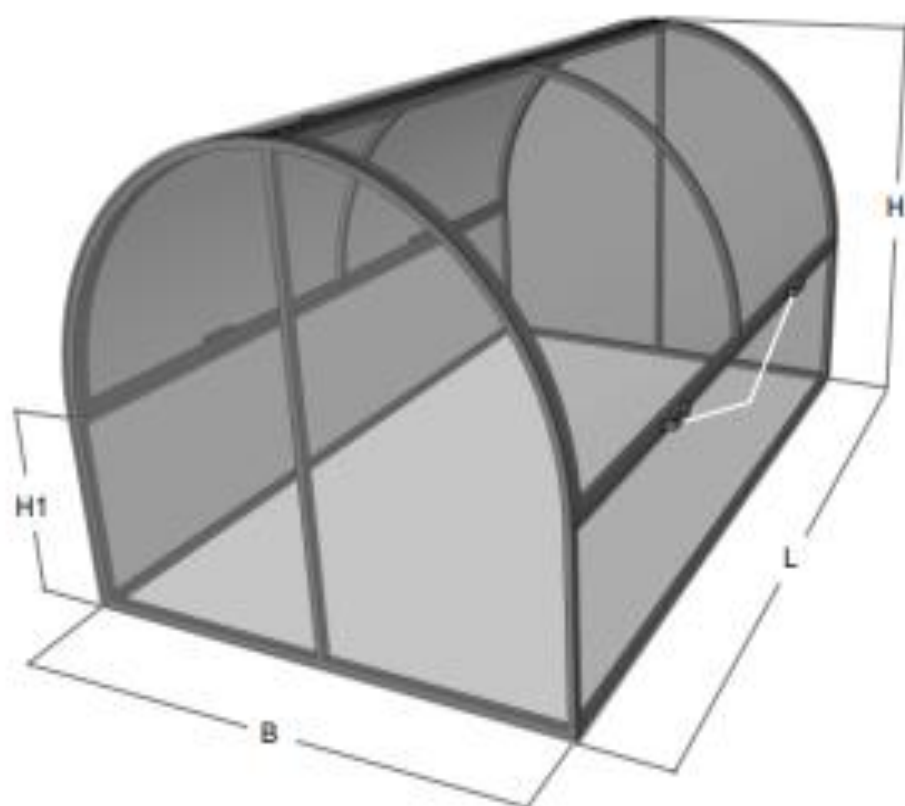

### парник «Бабочка»

Металлический парник с подъемными арочными крышами с двух сторон на петлях с ручками. Модульная система с увеличением длины кратно 2 м.  
**Экономичная модель.**

#### Габариты

Высота	H	1000 мм
Высота нижней части	H1	450 мм
Ширина	B	1250 мм
Длина	L	2 м; 4; 6; 8 и т.д.
Сечение проф. трубы		20x20 мм

## 1. Комплектация парника «Бабочка» 2 м.

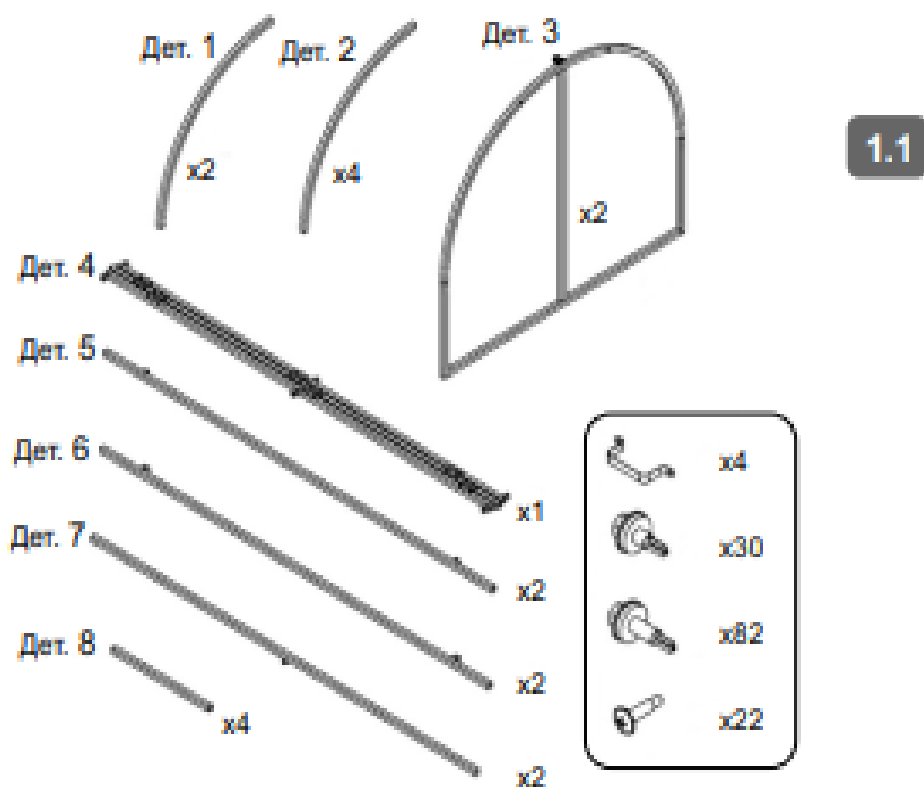

### 1.1 Комплектация на дополнительную секцию парника

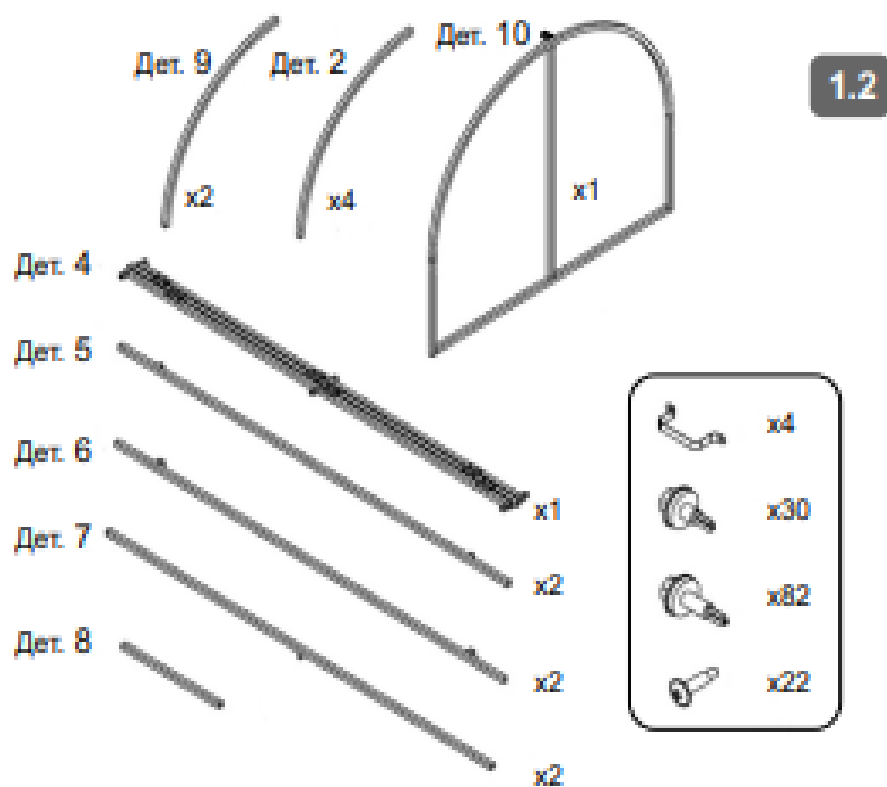

## 2. Схема раскроя СПК на парник «Бабочка» 2 м.

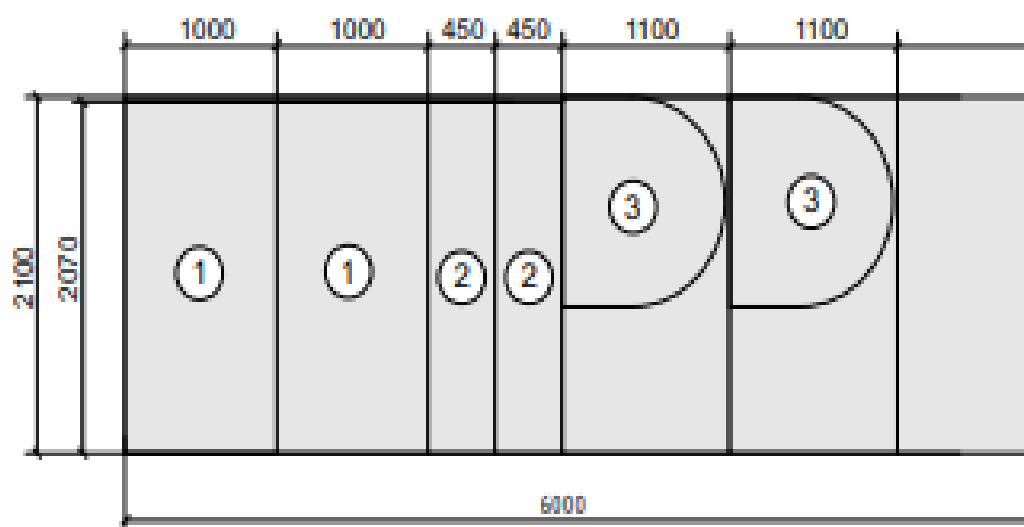

2.1

### Схема раскроя дет.3

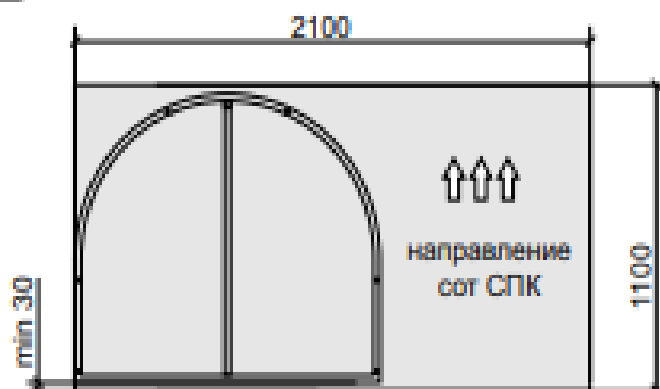

## Схема раскроя СПК на дополнительную секцию парник «Бабочка» 2 м.

2.2

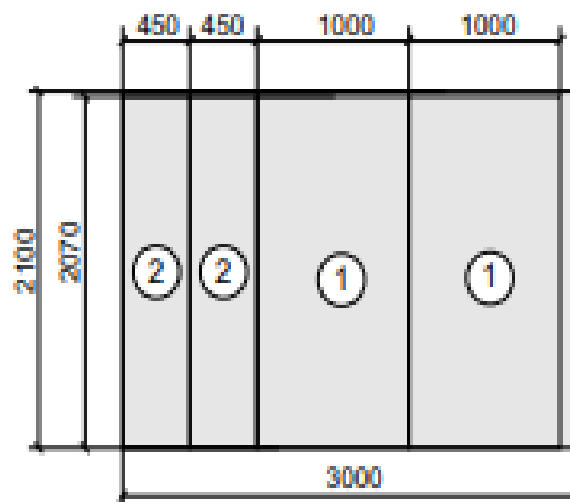

### 3. Сбора парника «Бабочка» 2 м.

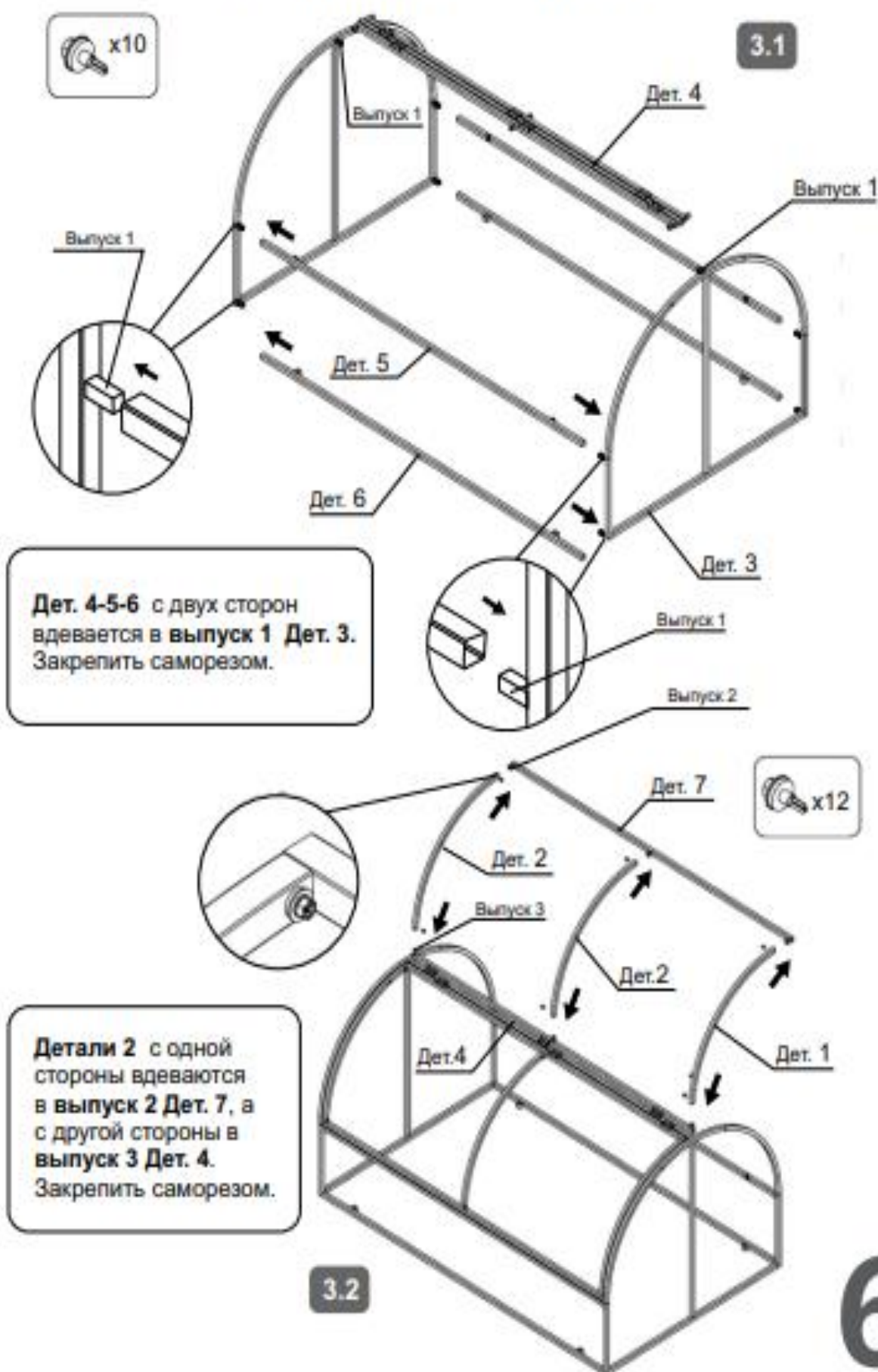

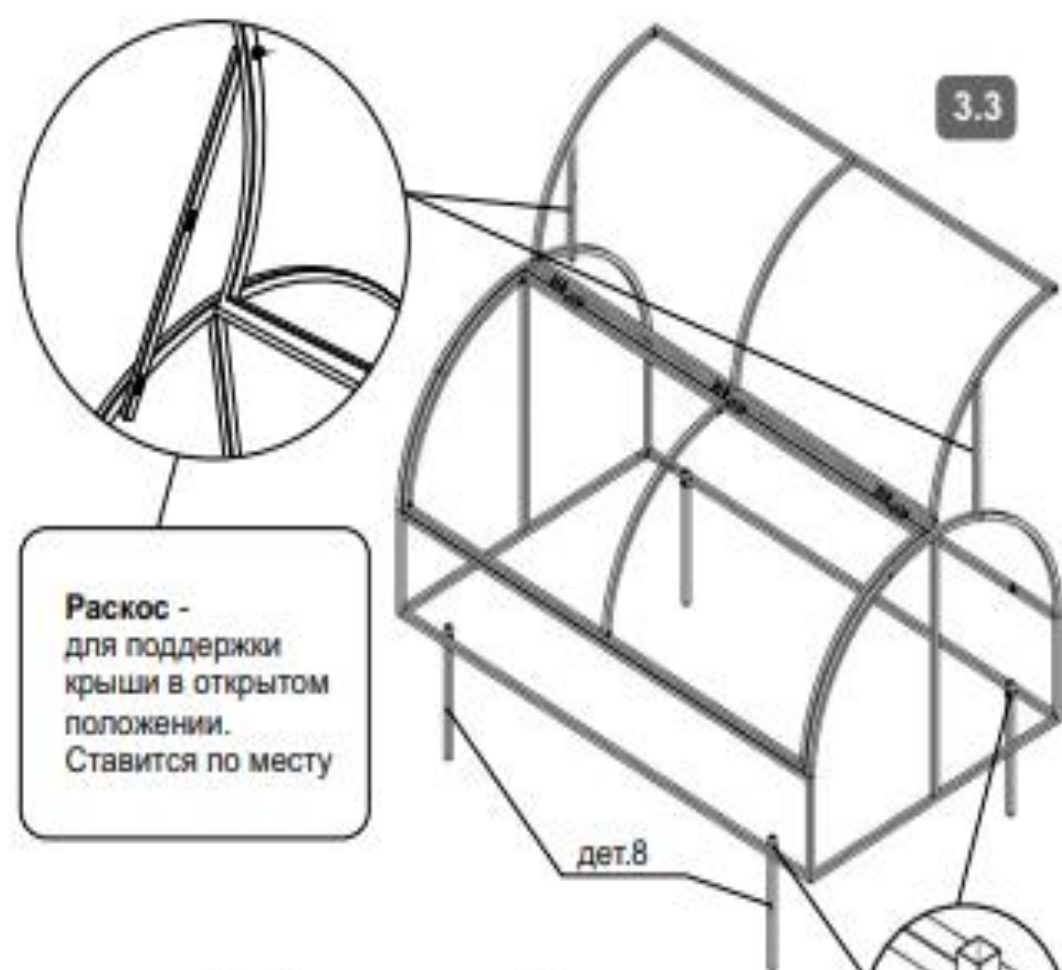

3.3

**Раскос** -  
для поддержки  
крыши в открытом  
положении.  
Ставится по месту

дет.8

3.4

 x82  
 x14

 x4

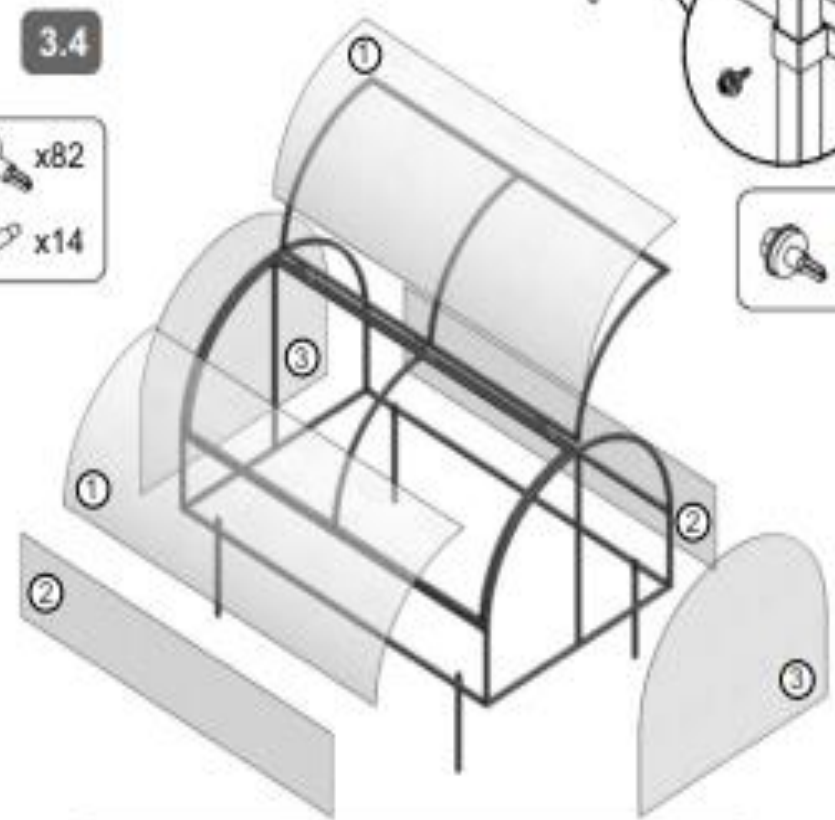

**Дет. 2** СПК обшивки по верхней перемычке крепятся саморезами  x7 на каждой.

7

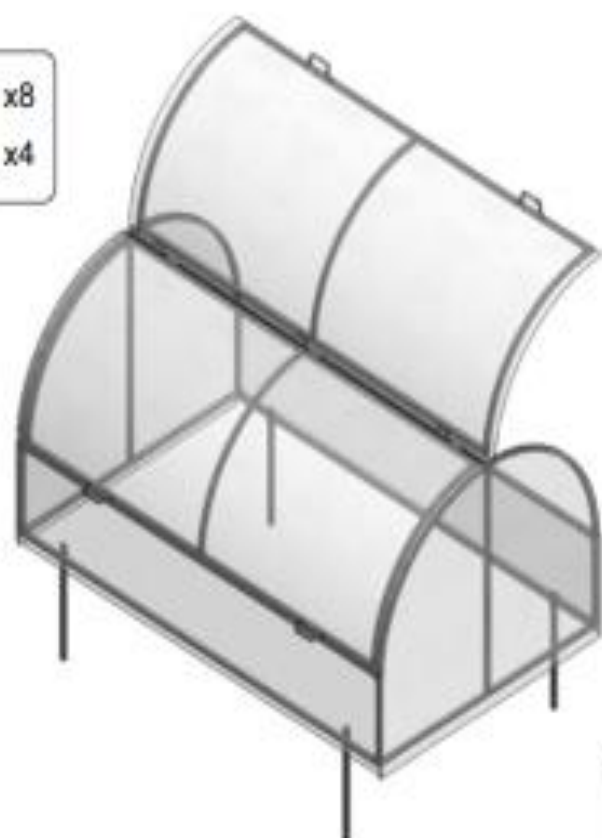
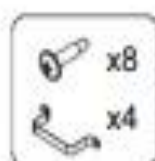

3.5

**4. Сбор парника «Бабочка» 4 м.**  
 (парник 2 м. + одна дополнительная секция 2 м.)

**Детали 2**  
 соединяются с  
 выпусками  
**Дет. 7** и **Дет. 4**.  
 и крепятся  
 саморезом.



4.1

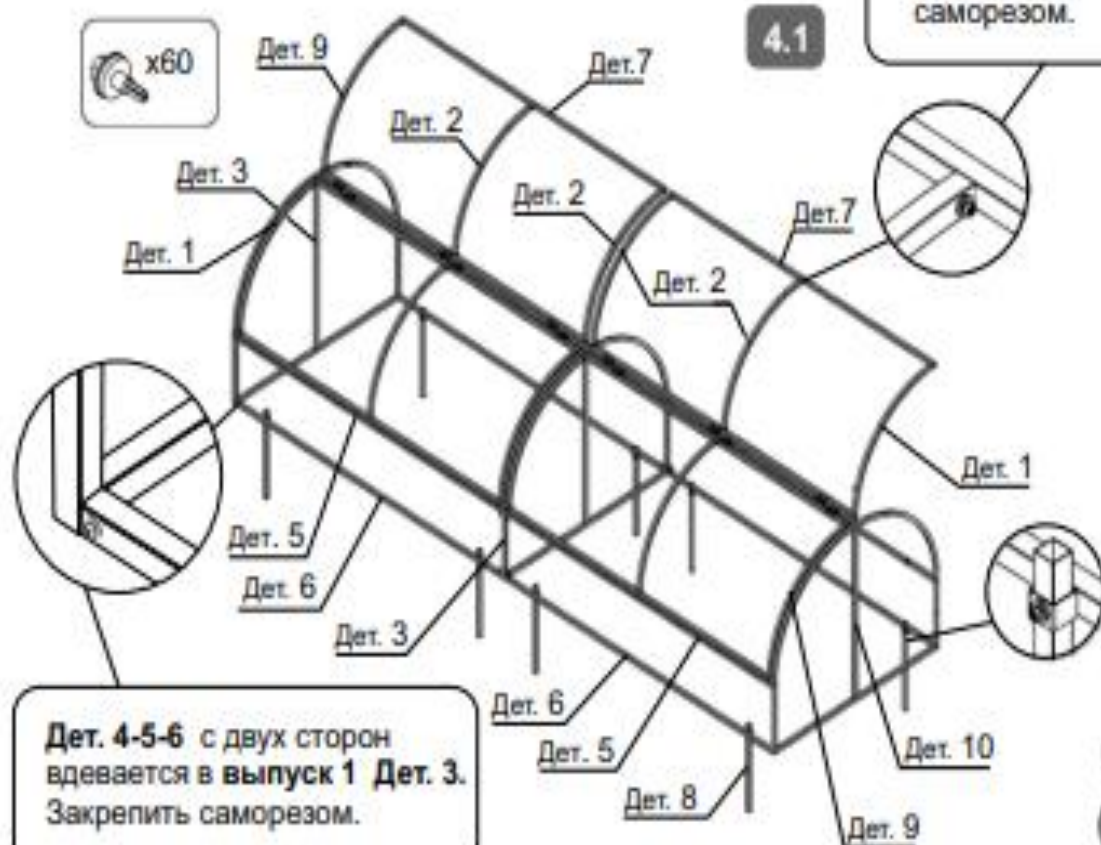

**Дет. 4-5-6** с двух сторон  
 вдевается в **выпуск 1 Дет. 3**.  
 Закрепить саморезом.

8





4.2

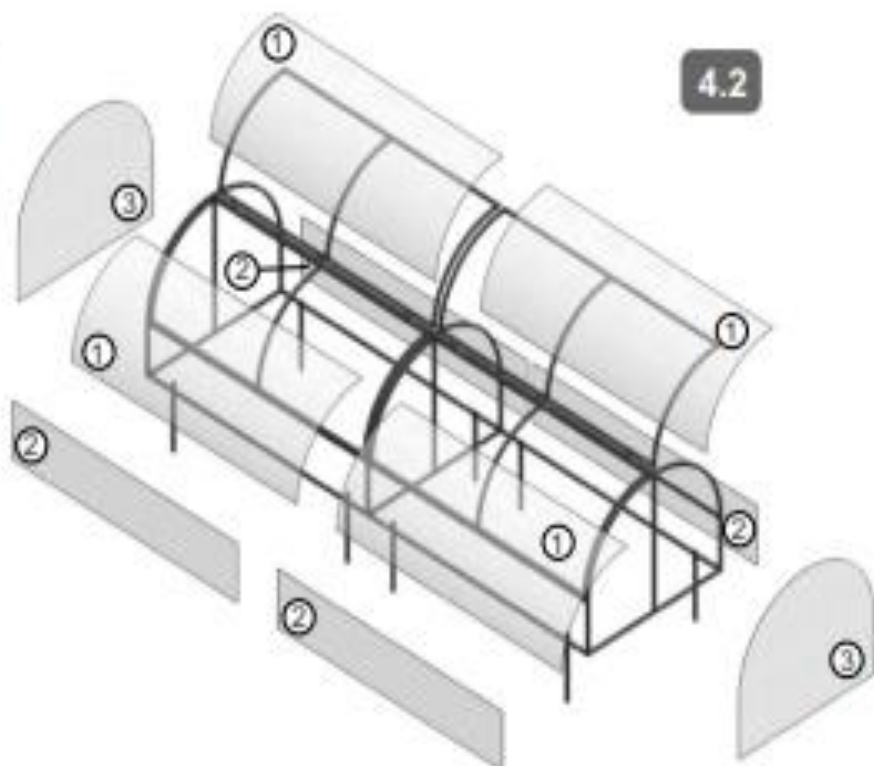

Дет. 2 СПК обшивки по верхней перемычке крепятся саморезами ✚ x7 на каждой.

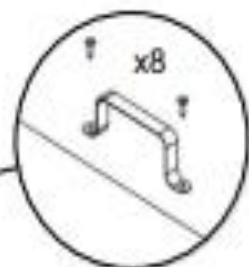

4.3

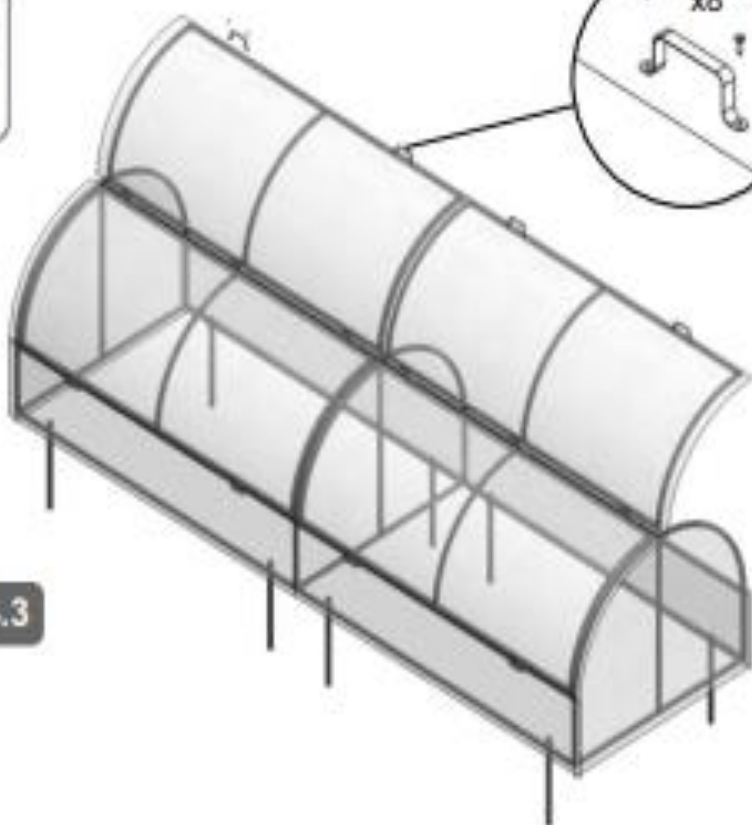

## **Почему среди множества теплиц садоводы выбирают «Тепличный магазин»?**

1. Потому что сегодня у «Тепличного магазина» большой выбор моделей и размеров, каждый садовод найдет здесь СВОЮ теплицу. За 10 лет работы высокотехнологичное производство выпускает модельный ряд теплиц шириной 5 м, 2 м, 2,5 м, 3 м, 4 м и даже 5-6 м.
2. Каждая теплица изготавливается из прочных цельных оцинкованных труб на промышленном оборудовании. Поэтому все дуги ровные и одинаковые.
3. А чтобы теплица прослужила 10 и более лет предлагаем с каркасом качественный сотовый поликарбонат с UV-защитой.
4. Для удобства садоводов – в большинстве моделей ручки с двусторонним закрыванием, имеются петли для подвязки растений, фиксаторы от захлопывания, широкие форточки и двери с двух сторон, дополнительные боковые форточки для требовательных культур, автопроветривание, капельный полив.
5. Для наших теплиц не требуется сложный фундамент и дорогой монтаж. Монтажники соберут или Вы сами легко справитесь за 1,5-3 часа.

Вся серия теплиц «Тепличного магазина» представлена на сайте:  
[теплица-дв.рф](http://теплица-дв.рф)

В наличии – в магазинах у официальных представителей.

***Парники • теплицы • сотовый и монолитный поликарбонат  
дачные конструкции • садовый инструмент • гарантия***

## Гарантийный паспорт

Гарантия по паспорту (заполняется продавцом): \_\_\_\_\_

\_\_\_\_\_

\_\_\_\_\_

Комплектация \_\_\_\_\_

Продавец \_\_\_\_\_

Дата продажи \_\_\_\_\_ 20\_\_ г.

Гарантия изготовителя на комплектующие для сборки каркаса парника «Бабочка» составляет 12 месяцев с момента продажи и предоставляется производителем (продавцом) при соблюдении всех правил монтажа и правил эксплуатации. Производитель не несет ответственности за сохранность парника при эксплуатации в нетипичных погодных условиях, таких как град и штормовой ветер и при других аномальных явлениях природы.

Дополнительная гарантия продавца \_\_\_\_\_

*(подпись продавца)*

Дата \_\_\_\_\_ 20\_\_ г.

Дополнительные условия \_\_\_\_\_

\_\_\_\_\_

\_\_\_\_\_

\_\_\_\_\_

11

Сохраняйте гарантийный паспорт и товарный чек на весь гарантийный срок!

производитель  
**«ТЕПЛИЧНЫЙ МАГАЗИН»**  
г. Хабаровск  
2020